



Stadtjugendring Potsdam e.V.

anerkannter Träger der freien Jugendhilfe nach §75 SGB VIII • gegründet 1991

Nutzungsvereinbarung für das E-Lastenrad zwischen Stadtjugendring Potsdam e.V. und der ausleihenden Person:

Name, Vorname:

Adresse:

Telefonnummer:

Diese Nutzungsvereinbarung bezieht sich auf das E-Lastenrad vom Typ ‚Trek Fetch+ 4 EU OSFM Dnister Black‘ mit einem 750Wh-Akku und einer Transportbox mit einem Volumen von 230 Litern.
Seriennummer: RAI15660500O.

Das Lastenrad und seine Benutzung

1. Die ausleihende Person erkennt durch die Übernahme des geliehenen Lastenrads an, dass es sich mitsamt Zubehör in einem verkehrssicheren, fahrbereiten, mangelfreien und sauberen Zustand befindet.
2. Die ausleihende Person darf das Lastenrad nur in verkehrsüblicher Weise unter Beachtung der gesetzlichen Vorschriften, insbesondere der Straßenverkehrsordnung, benutzen. Die ausleihende Person darf es nicht abseits befestigter Wege und zu keinem anderen als dem bestimmungsgemäßen Gebrauch (als Transport- und Fortbewegungsmittel) benutzen.
3. Das Tragen eines Helms wird aus Gründen der Sicherheit dringend empfohlen.
4. Die ausleihende Person verpflichtet sich, die Fahrtauglichkeit und den verkehrssicheren Zustand des ausgeliehenen Lastenrades vor jedem Fahrtbeginn zu überprüfen.
5. Das Lastenrad darf nur von der ausleihenden Person gefahren werden.
6. Das Lastenrad darf ohne schriftliche Einwilligung des SJR nicht für eine Fahrt ins Ausland verwendet werden.
7. Das Lastenrad darf nicht für rechtswidrige Zwecke verwendet werden.
8. Eine Nutzung für andere Zwecke, insbesondere gewerbliche oder sportliche Zwecke, ist untersagt. Bei Missachtung haftet die ausleihende Person für alle daraus entstehenden Schäden.

Pflichten der ausleihenden Person

1. Die ausleihende Person muss mindestens 18 Jahre alt sein.
2. Die ausleihende Person ist verpflichtet, das Lastenrad pfleglich und unter Beachtung der technischen Regeln zu behandeln und nur an einem sicheren Ort und durch Befestigung an einem festen Gegenstand mit Hilfe des bereitgestellten Schlosses abzustellen.
3. Die ausleihende Person ist verpflichtet, in der Nutzungszeit auftretende Mängel oder Schäden an dem gestellten Lastenrad unverzüglich dem SJR mitzuteilen.

4. Die ausleihende Person bestätigt, das ergänzende Infoblatt mit den technischen Angaben (z. B. zur maximalen Beladung, Akku-Nutzung, zulässigem Gesamtgewicht usw.) zur Kenntnis genommen, dessen Inhalte verstanden zu haben und sich bei der Nutzung des Lastenrads daran zu halten.
5. Die ausleihende Person verpflichtet sich, das Lastenrad nicht an Dritte weiterzugeben.
6. Der SJR behält sich das Recht vor, das Lastenrad jederzeit zurückzufordern, wenn ein Verstoß gegen diese Vereinbarung festgestellt wird.

Unfall / Diebstahl

1. Die ausleihende Person ist verpflichtet, den SJR unverzüglich zu benachrichtigen, wenn das Lastenrad in einen Unfall verwickelt wurde oder es durch Diebstahl abhandengekommen ist. Bei einem Unfall oder Diebstahl hat die ausleihende Person nach Möglichkeit die Polizei hinzuzuziehen und dem SJR einen ausführlichen, schriftlichen Bericht (Unfallprotokoll) unter Vorlage einer Skizze vorzulegen.
2. Ein Versicherungsschutz bei Diebstahl besteht nur, wenn das Lastenrad mit dem bereitgestellten Schloss an einem festen Gegenstand gesichert wurde und dies nachweisbar ist.

Haftung

1. Die ausleihende Person haftet für alle durch sie schuldhaft verursachten Schäden am Lastenrad sowie für die Verletzung der in dieser Vereinbarung genannten Pflichten. Hierzu zählen auch Folgekosten wie Transport-, Reparatur- oder Gutachterkosten.
2. Entsteht ein Schaden ohne Beteiligung Dritter (z. B. durch Sturz, unsachgemäße Nutzung oder falsches Abstellen), trägt die ausleihende Person die volle Verantwortung.
3. Die Schadensabwicklung erfolgt ausschließlich durch den Stadtjugendring Potsdam e. V. Soweit ein Dritter dem SJR den entstandenen Schaden ersetzt, entfällt die Ersatzpflicht der ausleihenden Person.
4. Schäden, die durch das Fahren mit dem Lastenrad an fremden Sachen oder Personen verursacht werden, sind nicht durch die bestehende Versicherung des Lastenrads abgedeckt und müssen gegebenenfalls über die private Haftpflichtversicherung der ausleihenden Person reguliert werden.

Hiermit bestätige ich, die Regeln hinsichtlich der Nutzung, Pflichten, Unfall / Diebstahl und Haftung aufmerksam gelesen zu haben und bei Nutzung des Lastenrads entsprechend zu handeln. Eine Kopie meines Ausweises ist dieser Vereinbarung beigelegt.

Nutzung vom (Datum/Uhrzeit): _____ bis zum _____

Ort, Datum

Unterschrift ausleihende Person

Nutzung des Lastenrads entsprechend den oben ausgeführten Bedingungen bis auf weiteres genehmigt. Die Identität der ausleihenden Person wurde anhand des Personalausweises bzw. Reisepasses nachgewiesen. Eine schwarz-weiß Kopie des Ausweises liegt dem SJR vor. Die ausleihende Person wird darauf hingewiesen, dass nach geltendem Recht eine Kopie des Ausweises verweigert werden kann. Der SJR behält sich in diesem Falle vor, von der Vermietung des Lastenrads abzusehen.

Ort, Datum

Unterschrift Stadtjugendring Potsdam e.V.

Infoblatt mit technischen Angaben

zum TREK Fetch+ 4

Rahmengrößenbuchstabe in cm

- A — Sitzrohr: 45.0
- B — Sitzwinkel: 68.0
- F — Tretlagerhöhe: 28.5
- G — Tretlagerabsenkung: 7.0
- H — Kettenstrebenlänge: 48.8
- K — Radstand: 201.8
- L — Überstandshöhe: 45.0
- M — Rahmen-Reach: 39.0
- N — Rahmen-Stack: 89.3

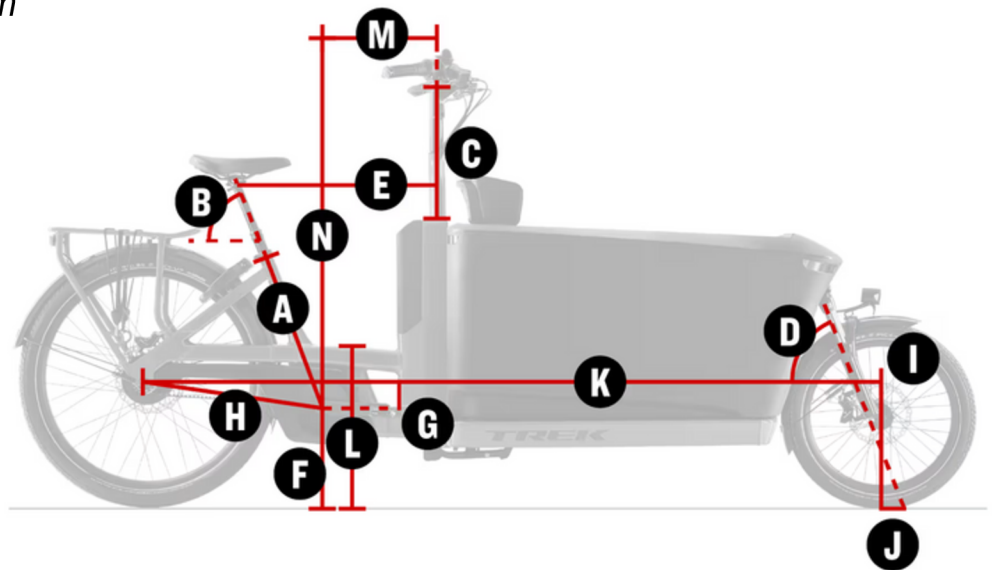

Hardfacts E-Lastenrad

- **Maße** des Lastenrads: 270 cm lang, 120 cm hoch und 70 cm breit.
- Für Fahrer*innen mit einer **Körpergröße** von ca. 155 bis 190 cm
- **Eigengewicht** des E-Lastenrads: 75,00kg
- **Abmessungen der Transportkiste**: 108,85cm Länge / 69,4 cm Breite / 51,78 cm Höhe
- **Volumen** Transportbox: 230L
- **Material** der Transportbox: doppelwandiges PE
- max. **Beladung** der Transportkiste: 80 kg
- max. **Traglast** des Heckgepäckträgers: 27kg
- **Antriebssystem**: 250 Watt und 85 Nm Drehmoment
- max. unterstützte **Geschwindigkeit**: 25 km/h
- max. **Reichweite**: hängt von vielen Einflussgrößen ab
- **Berechnung der Reichweite**: <https://www.bosch-ebike.com/de/service/reichweiten-assistent>
- **Zeit** zum vollständigen **Laden** des Akkus: 750 Wh - 6 Stunden bis zur vollständigen Aufladung / 2-3 Stunden bis zur 50% Aufladung